

**ECLIPSE**<sup>®</sup>

**FUJITSU TEN**

## AVN-SZX05i

メモリーナビゲーション内蔵 SD/DVD/Bluetooth/Wi-Fi/  
地上デジタルTV 9型WVGA AVシステム

## AVN-SZ05i /AVN-SZ05iW

メモリーナビゲーション内蔵 SD/DVD/Bluetooth/Wi-Fi/  
地上デジタルTV 7型WVGA AVシステム

# 通信ユニット かんたん 使いこなしガイド

取扱説明書

お買い上げいただき、ありがとうございます。  
正しくご使用いただくために、本書をよくお読みください。  
また、お読みになった後も必要なときに  
すぐご覧になれるよう大切に保管してください。

**Future Link**<sup>®</sup>

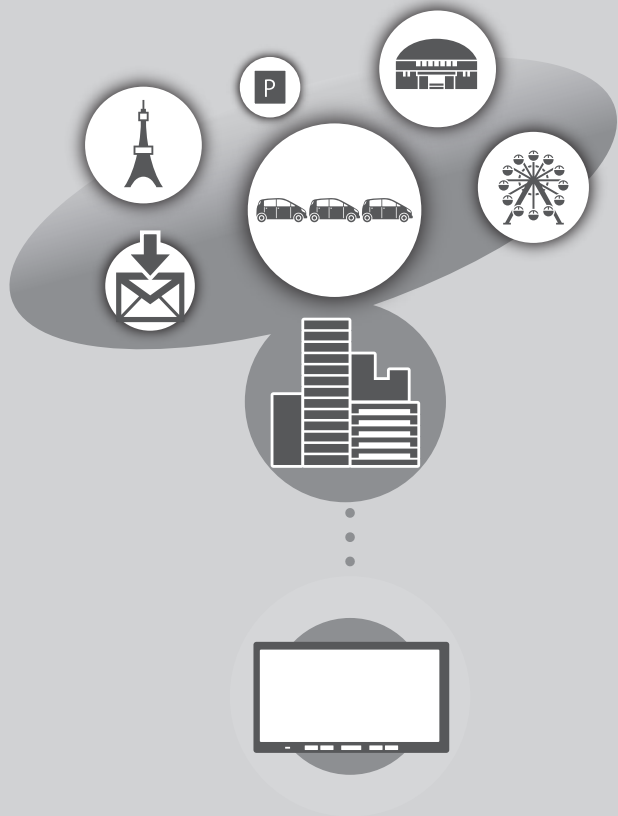

# 通信ユニットを接続してできること

本機に通信ユニットを接続すると、富士通テンのつながるサービス *Future Link*® を利用することができます。

サーバー情報検索	サーバーの最新情報を利用した目的地検索ができます。 ・フリーワード検索 ・住所／電話番号／ジャンル検索 ・周辺施設検索／周辺施設表示	P.21
目的地周辺駐車場検索	目的地の2キロ手前で、5分以内のリアルタイムな目的地周辺の駐車場満空情報を表示します。	P.25
自動地図更新	エンジンスイッチをACC、またはONにすると、最新の更新地図情報があるかを確認し、データを自動でダウンロードします。	P.29
データバックアップ	メモリ地点などのドライブ情報をサーバーにバックアップすることができます。 本機を買い替えたとき、データ移行もできます。(対象機種のみ)	P.31
オンデマンドVICS	渋滞情報を地図に表示したり、渋滞を考慮したルートを自動で探索することができます。	P.35
遠隔サポートサービス	「○○の操作が分からない」「○○が表示されないけど、故障かな？」 本機に関するお問い合わせを、オペレーターがサポートします。	P.37

配信メッセージ	お得なキャンペーン情報など、本機に関する情報をお知らせします。	P.41
目的地予約 (アプリ CarafL)	スマートフォンアプリ CarafL で検索した目的地を本機に予約登録することができます。	P.45

# Future Link®

「人」「クルマ」「社会」のデータをつなぎあわせて、  
 新たなモビリティライフを提供する  
 車載情報機器・サービスのコンセプトです。



## 「安全にお使いいただくために」

- 本書および、取扱説明書の「安全上のご注意」(→P.24)を必ずお読みください。  
 指示を守らなかったことによる不具合に対しては、当社は責任を負いかねます。

## 「本書の記載、仕様について」

- 本書で使用している画面と実際の画面はデータの作成時期・種類等によって異なることがあります。
- 仕様変更などにより、本書の内容とサービスが一致しない場合もありますのでご了承ください。

## 「データの取扱いについて」

- 本サービスは、ダイアグ情報等の情報を記録しています。富士通テン(株)では、取得したデータを品質向上のために利用することがあります。

# 目次

<b>01</b>	<b>はじめに</b>	<b>5</b>	<b>05</b>	<b>自動地図更新</b>	<b>29</b>
	サービスの利用方法について	5		自動地図更新について	29
	お使いになる前に	6	<b>06</b>	<b>データバックアップ</b>	<b>31</b>
	スタートアップ STEP1 通信ユニットを接続する	7		データバックアップについて	31
	■ 本機と通信ユニットを接続する	10		バックアップデータを保存する	32
	スタートアップ STEP2 利用規約に同意する	11		バックアップデータを取り込む	33
	スタートアップ STEP3 My Page に登録する	12	<b>07</b>	<b>オンデマンドVICS</b>	<b>35</b>
	スタートアップ STEP4 ログインする	13		オンデマンド VICS について	35
	サービスを購入する	14		オンデマンド VICS を手動で取得する	36
<b>02</b>	<b>設定を変更・確認する</b>	<b>15</b>	<b>08</b>	<b>遠隔サポートサービス</b>	<b>37</b>
	各種サービスの有効期限を確認する	15		遠隔サポートサービスについて	37
	お車を手放すときは	16		遠隔操作モードに設定する	38
	■ 個人情報を初期化する	16		システム情報をアップロードする	39
	その他の機能について	17	<b>09</b>	<b>配信メッセージ</b>	<b>41</b>
	■ 通信ユニットでよく使う機能を カスタムバーに登録する	17		配信メッセージについて	41
	■ 通信ユニットの情報を見る	18		配信メッセージの通知設定をする	42
	■ サーバーとの接続状態を確認する	18		配信メッセージを確認する	43
	■ サーバーと通信しているときに表示される メッセージを非表示にする	18			
	■ サーバーの情報を利用した検索機能 を使用しない場合	19			

<b>03</b>	<b>サーバー情報検索</b>	<b>21</b>	<b>10</b>	<b>目的地予約 (アプリ CarafL)</b>	<b>45</b>
	サーバー情報検索でできること	21		目的地予約 (アプリ CarafL) について	45
	フリーワード検索をする	22	<b>11</b>	<b>困ったときは</b>	<b>47</b>
	周辺施設を検索する	23		こんなメッセージが表示されたときは	47
	周辺施設を表示する	24		Q&A	49
<b>04</b>	<b>目的地周辺駐車場検索</b>	<b>25</b>	<b>12</b>	<b>ご参考に</b>	<b>53</b>
	目的地周辺駐車場検索について	25		仕様	53
	目的地周辺駐車場検索の条件を設定する	26			
	自動で目的地周辺の駐車場を検索する	27			
	手動で目的地周辺の駐車場を検索する	28			

## 本書の見方

お客さまや他の人々の安全や財産への損害を未然に防止するために、守っていただきたいことを次のように表記します。



**警告**

人が死亡または重傷を負う可能性がある内容



**注意**

人が傷害を負う可能性がある内容



**重要**

機器の故障や破損を防ぐために守っていただきたい内容

操作に関する情報を次のように表記します。



チェック

準備や条件など、操作をする前に知っておいていただきたいこと

操作手順はスイッチを並べて表記します。

(例) **現在地** ⇨ **設定・編集** ⇨ … ⇨ **案内開始**

### 操作補足情報

操作に関するアドバイス、免責事項など

各スイッチの操作を次のように表記します。



**ナビ** …タブスイッチ (画面に表示されるスイッチ)

**音量設定** …タッチスイッチ (画面に表示されるスイッチ)

**現在地** …パネルスイッチ (パネルに配置されたスイッチ)

## サービスの利用方法について

本サービスをご利用いただくには、「スタートアップ」が必要です。

<スタートアップ>

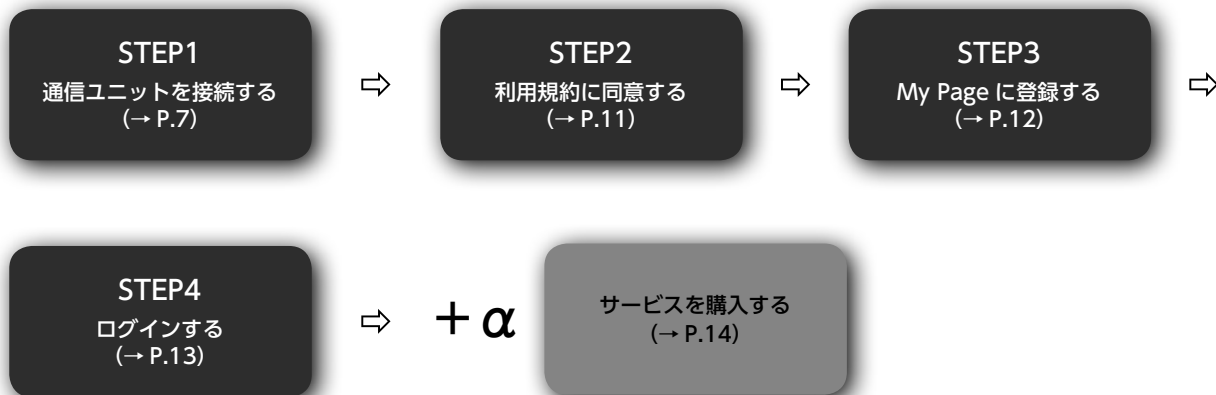

追加でサービスをご購入いただくことで、  
ご利用いただける機能もあります。

- 一部、My Page に登録しなくても利用できるサービスがあります。(→ P.6)

# お使いになる前に

本サービスは、通信ユニットを利用して専用サーバーとデータ通信を行うことで、さまざまなサービスを利用することができます。各サービスの詳細は、各サービスの説明ページをご覧ください。



## 重要

- 通信ユニットの有効期限は 2018 年 10 月 31 日までです。2018 年 11 月 1 日以降も継続して通信ユニットを利用したサービスをご利用いただくためには、有効期限内（2018 年 10 月 31 日まで）にサービス契約の更新手続き（有料）が必要です。
- 2015 年 11 月時点のサービス内容です。サービス内容は予告なく変更されることがあります。最新のサービス情報は、My Page に掲載していますのでご確認ください。My Page へのアクセス方法については「スタートアップ STEP3 My Page に登録する」（→ P.12）に記載の URL をご確認ください。

## <サービス一覧>

通信ユニットのサービス契約が有効期限内である場合、次のサービスが利用できます。

なお、一部のサービスについては、別途利用条件があります。（下図参照）

サービス名	My Page の登録	その他サービスの利用条件	参照
サーバー情報検索	不要	—	P.21
自動地図更新	不要	2018 年 11 月 1 日以降、地図の全更新が必要	P.29
データバックアップ	必要	—	P.31
オンデマンド VICS	必要	・サービスの購入が必要（→ P.14） ・有効期限：サービスを購入した翌日より 1 年間 <sup>*1</sup>	P.35
遠隔サポートサービス	必要	—	P.37
配信メッセージ	不要 <sup>*2</sup>	—	P.41
目的地予約（アプリ CarafL）	必要	—	P.45

※1 通信ユニットの有効期限が 1 年未満の場合、オンデマンド VICS の有効期限も 1 年未満となります。

※2 My Page に登録しているお客様だけに配信されるメッセージがあります。

# スタートアップ STEP1

## 通信ユニットを接続する

通信ユニットをご使用になる前に、下記の注意事項を必ずお読みください。



### 警告

#### 設置場所を変更しない

エアバッグの近くに取り付けると、エアバッグの動作により通信ユニットが飛ばされたりして死亡事故の原因となります。

また、直射日光やヒーターの熱風が直接当たる場所や水、結露、ほこり、油煙が混入する所に取り付けると、発煙や火災、故障の原因となることがあります。

#### 故障や異常のまま使用しない

万一、内部に異物が入った・水がかかった・煙が出る・変なにおいがするなどの異常が起きた場合は、ただちに使用を中止し、必ずお買い上げの販売店にご相談ください。

そのままご使用になると事故・火災・感電の原因となります。

#### 分解や改造をしない

故障、発火、感電、傷害の原因となります。

通信ユニットの改造は電波法および電気通信事業法違反になります。

#### 液体で濡らさない

発煙・発火・感電の原因となります。

#### 通信ユニットやケーブルの上に物を置かない

破損や故障、火災の原因となります。

#### 接続端子に手や指、異物を入れない

けが・感電・火災・故障の原因となります。

#### 通信ユニットは、電波障害により電子機器や医療機器に影響を及ぼすおそれがあります

植込み型医療機器を使用している方は、通信ユニットから約15cm以内の範囲に植込み型医療機器の装着部位が近づかないようにしてください。サービスご利用時などに通信ユニットの電波が植込み型医療機器の作動に影響を与えるおそれがあります。

植込み型医療機器以外の医療電気機器を使用している方は、通信ユニットの電波が医療電気機器の作動に影響を与える場合があるため、医療電気機器製造業者などへ影響を確認してからご使用ください。

#### 医療機関や医療用車両（救急車）などでは、以下を守ってください

通信ユニットの電波により、医用電気機器に影響を与える恐れがあります。

- ・ 近くに医用電気機器があるときには、通信ユニットに電源を入れないでください。
- ・ 医療機関が個々に使用禁止、持ち込み禁止などの場所を定めている場合は、その医療機関の指示にしたがってください。



## 注意

### 強い衝撃を与えない

落としたり、ぶつけたり、踏みつけたりするなど強い衝撃を与えないでください。

破損や故障の原因となります。

### 通信ユニットに貼ってあるシールは法的認証を証明するものです

通信ユニットに貼ってあるシールは、電波法および電気通信事業法に則り認証されたことを証明するものです。絶対にはがさないでください。

また、汚したり、消したりしないでください。

### 通信ユニットの近くに金属製品を置かない

通信ユニットの内蔵アンテナ付近に金属があると、アンテナ感度が低下したり、通信が正常にできなくなります。

### 揮発性のものをかけない、ゴム・ビニール製品を接触させない

殺虫剤をかけたり、ベンジンやシンナーなどで拭いたり、ゴム・ビニール製品を長時間接触させると、変質や変色の原因となります。

### 電源が供給されている状態の通信ユニットに長時間触れない

低温やけどの原因となります。

### 日本の国内のみで利用可能です

海外での利用はできません。

### 通信ユニットを車載用以外で使用しない

通信ユニットはパソコンなどに接続してご利用することはできません。通信ユニットと接続できるカーナビゲーションは、お買い上げの販売店にご確認ください。

### 通信ユニットは同梱のカーナビゲーション機器のみで利用可能です

他のカーナビゲーションと入れ替えて利用したり、複数のカーナビゲーションで利用することはできません。

## 【免責事項について】

- 地震・雷・風水害および当社の責任以外の火災、第三者による行為、その他の事故、お客様の故意、または過失、誤用、その他異常な条件下での使用により生じた損害に関して、当社は責任を負いかねますのであらかじめご了承ください。
- 通信ユニットの使用、または使用不能から生ずる付随的な損害（記録内容の変化・消失、事業の中断など）に関して、当社は責任を負いかねますのであらかじめご了承ください。
- 本書の記載内容を守らないことにより生じた損害に関して、当社は責任を負いかねますのであらかじめご了承ください。
- 当社が関与しない接続機器、ソフトウェアとの組み合わせによる誤動作などから生じた損害に関して、当社は責任を負いかねますのであらかじめご了承ください。

# スタートアップ STEP1

## 通信ユニットを接続する



**警告**

- 通信ユニットの取り付けは、安全のため必ず、お買求めの販売店に依頼してください。
- 通信ユニットを取り付ける際は、次の点に注意してください。
  - ・ 商品に付属の「取付説明書」の指示にしたがい、正しく配線すること
  - ・ 運転の邪魔にならない場所で固定すること
  - ・ SRS エアバッグの展開を妨げるような場所に設置しない

<通信ユニット 各部の名称>

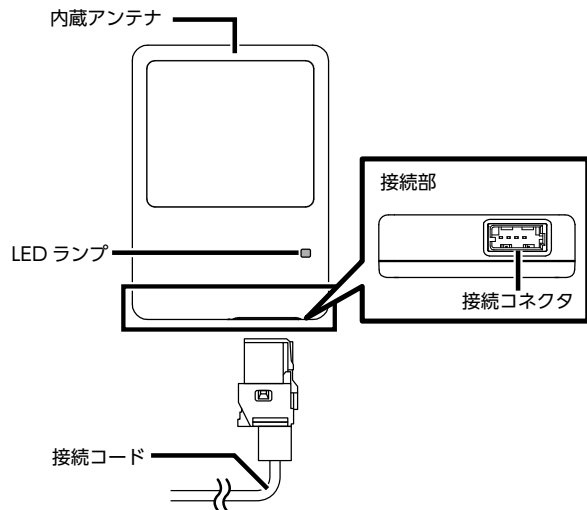

<通信ユニット 取り付け位置 例>

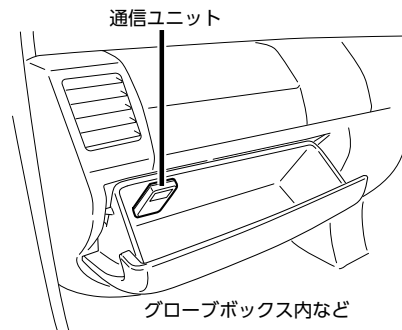

- 通信ができるようになると、LED ランプが緑色に点灯します。
- LED ランプの色が緑色以外の場合は、「Q&A」(→ P.49) をご覧ください、通信ユニットの状態をご確認ください。
- エンジンスイッチを OFF にすると、LED ランプは消灯します。

## ■ 本機と通信ユニットを接続する

- ① エンジンスイッチを ACC または ON にする。
- ② ネットワークが見つかったら、通信ができるようになり、次のアイコンが表示されます。



### 表示されるアイコンについて

アイコン	状態
	通信ユニットを起動中
	ネットワーク圏内
	サーバーへ通信中

アイコン	状態
	ネットワーク圏外
	通信ユニットの有効期限が切れているため、サービスを利用できない

- エンジンスイッチを ACC または ON にしてから、通信ができる状態になるまで約 30 秒～ 60 秒かかることがあります。
- 接続が完了すると、機能により、自動的にデータ通信を開始する場合があります。
- SYSTEM CHECK 画面からサーバーと通信ユニットの接続状態を確認することができます。(→ P.18)
- 屋内やトンネルなど、電波が届きにくい場所で利用している場合、通信が困難になることがあります。
- サーバーと接続ができない場合は、ネットワーク圏内になる場所まで車を移動してください。しばらく走行しても圏内にならない場合は、「Q&A」(→ P.49) をご覧ください。

## スタートアップ STEP2

### 利用規約に同意する

本サービスを初めて利用するときは、利用規約の同意が必要です。  
通信ユニットを接続した状態で、エンジンスイッチを ACC または ON にすると、利用規約が表示されます。



チェック

● 利用規約に同意されない場合、本サービスをご利用いただけません。

利用規約を確認する★<sup>1</sup> ⇨

**同意する**★<sup>2</sup>

★ 1

● **個人情報保護方針** にタッチすると、個人情報保護方針の規約を表示します。

★ 2

● 利用規約を十分にご確認のうえ、**同意する** にタッチしてください。

# スタートアップ STEP3

## My Page に登録する

本機に表示した 2 次元バーコードから「My Page」にアクセスして、登録することができます。



- My Page に登録するには次の情報が必要です。
  - ・メールアドレス (ID として使用)
  - ・任意のパスワード
- 登録した情報を忘れないよう、メモなどに控えておくことをおすすめします。



スマートフォンの画面に  
したがって、登録する

- 「My Page」には次の方法でもご登録いただけます。
  - スマートフォンからのご登録**
    - ・ URL を入力してアクセスする ⇒ <https://www.e-iserv.com/jp/MyPage/mp/index.html>
  - パソコンからのご登録**
    - ・ ECLIPSE ホームページから ⇒ 「お客様サポート」より「My Page」へアクセスする。
    - ・ URL を入力してアクセスする ⇒ <https://www.e-iserv.com/jp/MyPage/Index.do>
- **My Page に登録した情報を確認・変更したいとき／退会するとき**  
My Page にアクセスし、設定を変更してください。
- **個人情報の利用について**  
当社は、お客様個人に関する情報の重要性を認識し、厳重な管理を行っています。

# スタートアップ STEP4

## ログインする

一部のサービスは、サービスのご利用前にログイン操作が必要です。

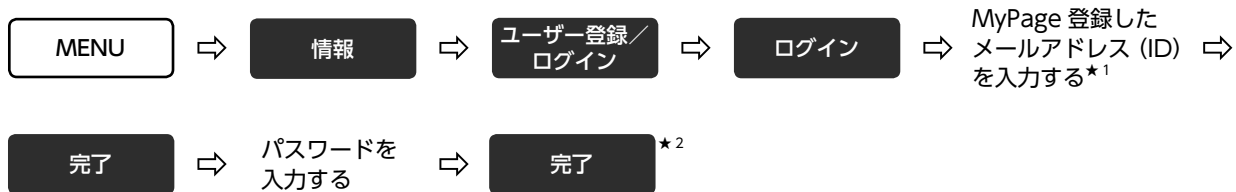

### ★1

- ログイン時に自分のメールアドレス以外が表示された場合、他のユーザーが所有者として登録されています。その場合、★2の操作（メールアドレスの初期化）を実施してください。初期化すると、前の所有者が購入したサービスは利用できません。

### ★2

- 『メールアドレス (ID) が違います。使用者が変わった場合は、メールアドレス (ID) を初期化してください。』のメッセージが表示されたら次の手順で初期化してください。初期化すると、前の所有者が購入したサービスは利用できません。
- **メールアドレスの初期化**



# サービスを購入する

「オンデマンド VICS」(→ P.35) など、追加のサービスを購入したり、サービス契約の更新手続きをすることができます。



チェック

- サービスの購入の前に、ログイン操作が必要です。(→ P.13) (本機で、一度でもログイン操作をしたことがある場合は不要です。)
- 一度契約したサービスは、途中解約することができません。
- 通信ユニットの有効期限が切れる前に、更新手続きを行ってください。  
更新手続きを行わないと、継続してサービスをご利用いただくことができません。ご注意ください。

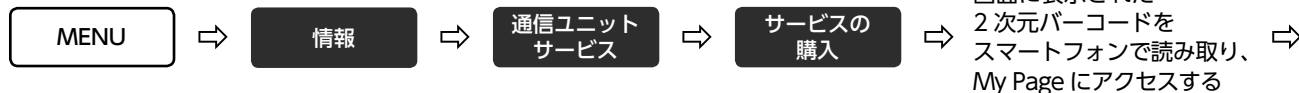

スマートフォンの画面に  
したがって、購入する

- 「My Page」には次の方法でもアクセスすることができます。  
スマートフォンから購入手続きをする  
・ URL を入力してアクセスする ⇒ <https://www.e-iserv.com/jp/MyPage/mp/index.html>  
パソコンから購入手続きをする  
・ ECLIPSE ホームページから ⇒ 「お客様サポート」より「My Page」へアクセスする。  
・ URL を入力してアクセスする ⇒ <https://www.e-iserv.com/jp/MyPage/Index.do>
- 購入したサービスの有効期限を確認することができます。(→ P.15)

## 各種サービスの有効期限を確認する



●通信ユニットの有効期限が切れる前に、更新手続きを行ってください。(→P.14)  
更新手続きを行わないと、継続してサービスをご利用いただくことができません。ご注意ください。



次の画面が表示されます。





## お車を手放すときは

本サービスを利用すると、多数の個人情報が登録されます。車を手放す場合は、次の操作を必ず行ってください。



チェック

- 個人情報を初期化すると、サービスの有効期限（→ P.15）が残っていても購入したサービスが利用できなくなります。ご注意ください。
- 一度、初期化された情報は元に戻せません。ご注意ください。

### 個人情報を初期化する

個人情報を初期化すると、次の情報が初期化されます。

- ・メールアドレス (ID)
- ・配信メッセージ
- ・利用規約に対する同意

操作方法やその他初期化される項目については、取扱説明書の「個人情報を初期化する」(→ P.59) をご覧ください。

## その他の機能について

### 通信ユニットでよく使う機能をカスタムバーに登録する

通信ユニットを接続すると、**通信ユニットサービス**、**遠隔サポート**のスイッチをカスタムバーに登録することができます。



**通信ユニットサービス**、  
または **遠隔サポート** に  
タッチする

選択したスイッチをカスタム  
バーエリアまでドラッグし、  
指を離す

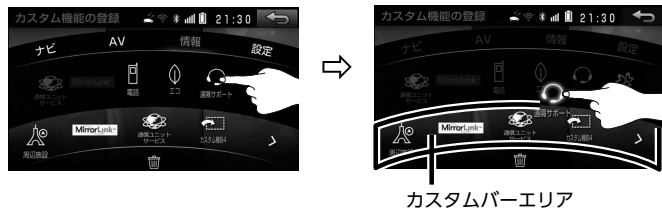

- 詳しい操作については、取扱説明書の「カスタムバーを設定する」(→P.42)をご覧ください。
- 初期設定では、通信ユニットサービスは登録されています。

## ■ 通信ユニットの情報を見る

通信ユニットを接続すると、システムチェック画面で通信ユニット情報が確認できます。



## ■ サーバーとの接続状態を確認する



テスト結果を「OK」または「NG」で表示します。

## ■ サーバーと通信しているときに表示されるメッセージを非表示にする



## ■ サーバーの情報を利用した検索機能を使用しない場合

住所検索／電話番号検索／ジャンル検索／周辺施設検索／周辺施設表示を、個別にサーバーを利用しない検索に設定ができます。

<住所検索の場合>



<電話番号検索の場合>



<ジャンル検索の場合>



<周辺施設検索の場合>



<周辺施設表示の場合>



## サーバー情報検索でできること

サーバーに接続することで、本機のデータベースには収録されていない最新の施設情報を取得することができます。通信圏外のときは、本機に収録されたデータベースの情報から施設情報を検索します。

サーバーの情報を利用できる機能は以下です。

- ① フリーワード検索 (→ P.22)
- ② 住所／電話番号／ジャンル検索 (操作方法は取扱説明書の「目的地を探す」(→ P.74) をご覧ください。)
- ③ 周辺施設検索 (→ P.23)
- ④ 周辺施設表示 (→ P.24)

サーバーから情報を取得できた場合、検索結果が次のように表示されます。

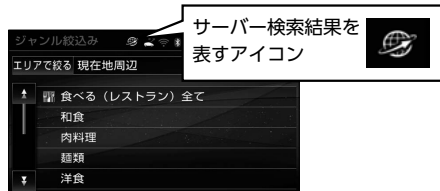

チェック

● 通信ユニットの有効期限内である場合のみ、利用できます。(→ P.15)

● サーバー検索結果のアイコンは、サーバーから取得した情報があった場合のみ、表示されます。

# フリーワード検索をする

単語の一部や、単語同士を組み合わせで入力し、施設を検索することができます。  
行きたいお店や施設の正式名称が分からないときなどに便利です。



## <単語を組み合わせで検索する場合>

単語の間に **スペース** を入れて検索すると、複数のキーワードをもとにした候補のリストが表示されます。

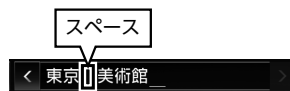

## <単語を予測変換する場合>

文字を途中まで入力し、**予測変換** にタッチすると、候補のリストが表示されます。変換したい単語にタッチすると、その言葉に変換されます。



★ 1

● 文字の入力方法については、取扱説明書の「文字を入力する」(→ P.30) をご覧ください。

★ 2

● 施設をエリアで絞りたいときは、**エリアで絞る** にタッチします。

● **推奨順**、**距離順** にタッチして、リスト表示を切り替えることができます。

● **地図表示後の操作について**

地図が表示されてからの操作については、取扱説明書の「目的地を設定して案内を始める」(→ P.83) をご覧ください。

● フリーワード検索で、以下の内容を入力しても検索できません。

・電話番号/マップコード/住所/郵便番号/緯度経度

● フリーワード検索で個人宅は検索できません。

## 周辺施設を検索する

サーバーに随時更新される最新の施設情報を利用して、施設を検索することができます。



### 施設を選んでタッチする ★2

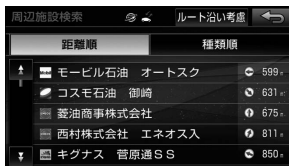

#### ★1

- 表示したい施設が施設ジャンルの項目にない場合は、**その他施設を探す** にタッチします。

#### ★2

- **距離順**、**種類順** にタッチして、リスト表示を切り替えることができます。
- **ルート沿い考慮** にタッチすると、案内ルートを考慮した周辺施設のリストを表示できます。
- **地図表示後の操作について**

地図が表示されてからの操作については、取扱説明書の「目的地を設定して案内を始める」(→ P.83)をご覧ください。



# 周辺施設を表示する

📍、または📍から半径約 10km 以内にあるお好みの施設マーク（コンビニなど）を表示できます。  
サーバーに随時更新される最新の施設情報は、最大 100 件まで取得できます。



表示する施設にタッチする ★1



## ★ 1

- 表示したい施設が施設ジャンルの項目にない場合は、**その他施設を表示** にタッチします。
- 最大 7 つまで選択できます。
- もう一度施設にタッチすると、選んだ施設マークが解除されます。
- 施設マークを地図から消したいとき：**解除** にタッチする

## 目的地周辺駐車場検索について

目的地周辺の駐車場の満空情報を表示します。

また、設定した車両情報をもとに、条件にあった駐車場を検索することができます。

- ・目的地周辺駐車場検索の条件を設定する (→ P.26)
- ・自動で目的地周辺の駐車場を検索する (→ P.27)
- ・手動で目的地周辺の駐車場を検索する (→ P.28)



### 表示例

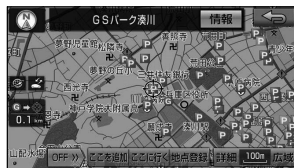

**情報** にタッチすると、選択された駐車場の詳細情報を表示します。

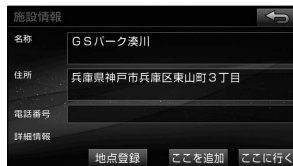

駐車場の満空情報はアイコンの色で識別できます。

- P** (赤) … 満車
- P** (橙) … 混雑
- P** (青) … 空車

- 満空情報は5分ごとに更新されます。
- サーバーとの接続状態や時間差により、表示された満空情報と実際の状況が異なる場合があります。
- 複数の目的地を設定している場合は、案内中の目的地周辺駐車場を検索します。
- 自宅へ帰るルートを案内している場合は、自宅周辺の駐車場は検索しません。

### ● 提供される情報について

目的地周辺駐車場検索の情報は、株式会社アイ・エム・ジェイ、パーク24株式会社から提供されています。

# 目的地周辺駐車場検索の条件を設定する

検索範囲や車両情報を登録することで、条件にあった検索結果を表示することができます。

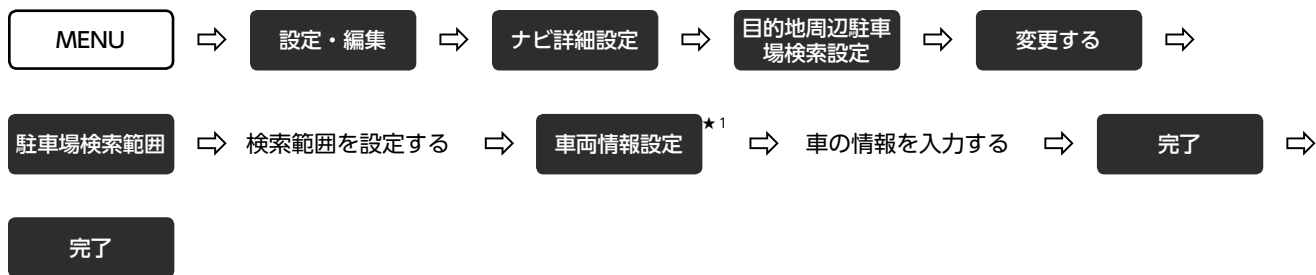

★1

- 目的地を設定しているときは、車両情報を設定することができません。

## 自動で目的地周辺の駐車場を検索する

目的地に近づいたときに自動で周辺駐車場を表示したい場合は、全ルート画面で設定をすることができます。

全ルート画面で

目的地周辺  
駐車場検索 <sup>★1</sup>



案内開始



ルート案内が開始される



目的地に近づくと、  
メッセージが表示される <sup>★2</sup>



表示する



地図に駐車場アイコンが  
表示される



駐車場アイコンにタッチする <sup>★3</sup>

### ★1

- 目的地の設定、全ルート画面の操作については、取扱説明書の「目的地を設定して案内を始める」(→ P.83)をご覧ください。
- タッチするごとに、ON/OFF を切り替えます。



ON のときに点灯

### ★2

- サーバーが駐車場情報を1件以上検索すると、メッセージが表示されます。

### ★3

- **ここに行く**、または **追加** にタッチすると、目的地に設定されます。
- **情報** にタッチすると、施設情報が表示されます。
- **地点登録** にタッチすると、メモリ地点として登録されます。

# 手動で目的地周辺の駐車場を検索する

目的地設定後も、ルート案内中であれば、目的地周辺駐車場を検索することができます。

目的地案内中に★<sup>1</sup>

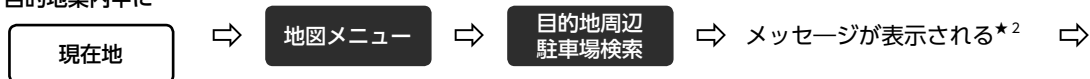

表示する

⇒ 地図に駐車場アイコンが表示される ⇒ 駐車場アイコンにタッチする★<sup>3</sup>

★1

● 目的地の設定については、取扱説明書の「目的地を探す」(→ P.74)をご覧ください。

★2

● サーバーが駐車場情報を1件以上検索すると、メッセージが表示されます。

★3

● **ここに行く**、または **追加** にタッチすると、目的地に設定されます。

● **情報** にタッチすると、施設情報が表示されます。

## 自動地図更新について

全国の道路の地図差分データ（更新が必要な部分のみを収録したデータ）を配信し、本機の地図データを更新するサービスです。エンジンスイッチを ACC、または ON にすると、地図の差分更新データの有無を確認して、自動でデータをダウンロードします。ダウンロード中も本機の操作ができます。

### <更新の仕組み>

- データをダウンロード後、エンジンスイッチを OFF にして最大 10 分間書き換え作業を行います。
- 次回起動時から更新したデータが利用できます。

### <更新タイミング>

1 ヶ月ごとに差分データを配信します。



### チェック

- 2015 年 11 月時点のサービス内容です。サービス内容は予告なく変更されることがあります。最新のサービス情報は、My Page に掲載していますのでご確認ください。My Page へのアクセス方法については「スタートアップ STEP3 My Page に登録する」(→ P.12) に記載の URL をご確認ください。
- 通信ユニットの有効期限内である場合のみ、利用できます。(→ P.15)

- 2018 年 11 月 1 日以降も引き続き「自動地図更新」を利用する場合、別途、地図の全更新（パソコンで更新 or SD 購入）が必要です。
- ダウンロード時間は 15 分程度です。(通信状況により、時間は変動します。)
- 全国の道路が更新対象となります。
- 施設情報は更新対象ではありません。
- 更新が終わると、更新道路情報のメッセージが次のように配信されます。
  - ・自宅を登録している場合：自宅のある都道府県と隣接する都道府県の更新情報
  - ・登録していない場合：全国の更新情報
- 本機を購入された時期により、最新の地図データに更新するために 1 ヶ月に複数回の差分更新を実施します。1 ヶ月の更新頻度が増える場合、翌月に持ち越して更新することがあります。
- My Page (→ P.12) にご登録いただきますと、ご登録いただいたメールアドレスに地図の全更新に関するご案内を送信します。

# MEMO

## データバックアップについて

メモリ地点などのドライブ情報をサーバーへアップロードし、データをバックアップすることができます。  
本機を買い替えたときにデータを移行したり※、データが破損したときにバックアップデータを取り込むことができます。

※ 保存した情報は、一部の製品に移行することができます。対応製品の詳細は、ECLIPSE ホームページをご覧ください。  
「お客様サポート」 → 「FAQ」 (<http://www.fujitsu-ten.co.jp/eclipse/support/>)

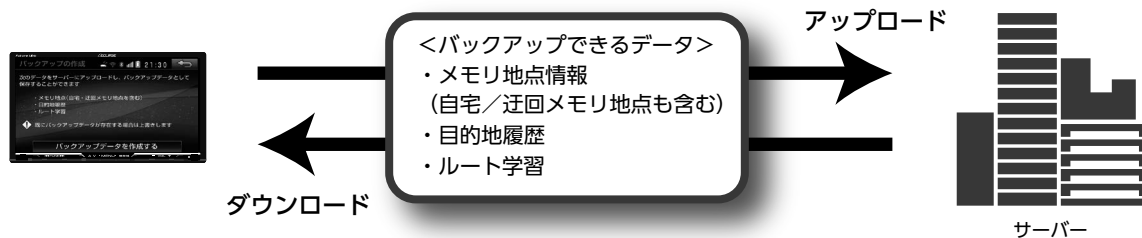

チェック

- 通信ユニットの有効期限内である場合のみ、利用できます。(→ P.15)
- 本サービスのご利用にあたっては、事前に My Page 登録 (ユーザー登録) が必要となります。(→ P.12)



# バックアップデータを保存する

メモリ地点情報（自宅／迂回メモリ地点も含む）、目的地履歴、ルート学習のデータをサーバーにアップロードし、保存することができます。

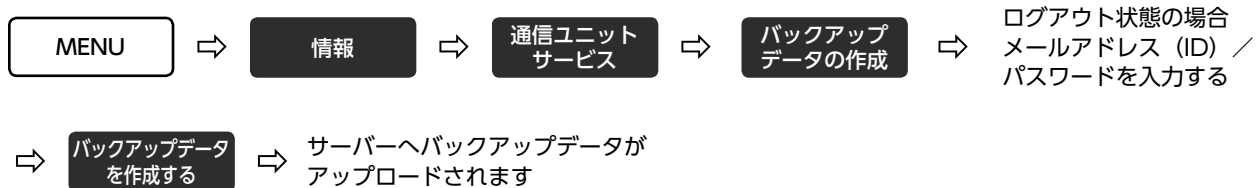

- 2回目以降にバックアップデータを保存する場合、前回作成したデータを上書きして保存します。

## バックアップデータを取り込む

サーバーに保存したデータを取り込むことができます。



チェック

- バックアップデータを取り込むと、本機に保存されていたデータ（メモリ地点／目的地履歴／ルート学習）はすべて上書きされます。

MENU



情報



通信ユニット  
サービス



バックアップデータ  
の読み込み



ログアウト状態の場合  
メールアドレス (ID) /  
パスワードを入力する

取り込みたいバック  
アップデータを選択する



取り込みたいデータ（**メモリ地点** / **目的地履歴** / **ルート学習**）を



はい

★1

★1

- 最大登録数や容量を超えるデータがある場合は、メッセージが表示されます。

- ・ **はい** : データを取り込む（容量を超えたデータは取り込みません。）
- ・ **いいえ** : データを取り込まない

# MEMO

## オンデマンド VICS について

サーバーを通じて、リアルタイムの渋滞情報を自動で取得することができます。  
取得した渋滞情報を地図に表示したり、渋滞情報を考慮したルートを探査することができます。



- サービスのご利用にあたっては、事前に次の手続きが必要です。
  - ・ My Page 登録（ユーザー登録）（→ P.12）
  - ・ サービスの購入（→ P.14）
- 通信ユニットとオンデマンド VICS の有効期限内である場合のみ、利用できます。（→ P.15）  
オンデマンド VICS はサービスを購入した翌日より、1 年間利用できます。通信ユニットの有効期限が 1 年未満の場合、オンデマンド VICS の有効期限も 1 年未満となります。ご注意ください。

### 渋滞情報の地図表示



地図情報の表示方法、見方については、取扱説明書の「地図情報（レベル 3）を表示する」（→ P.119）、「地図情報（レベル 3）について」（→ P.120）をご覧ください。

### 渋滞考慮探索／新旧ルート比較表示

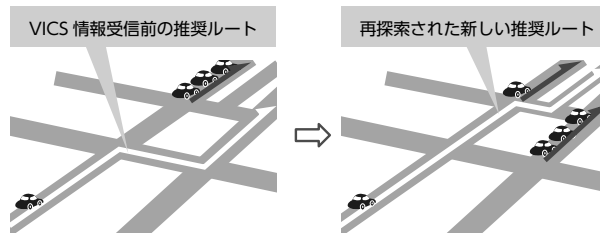

渋滞考慮探索／新旧ルート比較表示については、取扱説明書の「お好みの設定に変更する」（→ P.123）をご覧ください。

- サービスをご購入いただくと、自動でオンデマンド VICS 情報を取得します。
- 5 分ごとに自動で渋滞情報を取得します。
- **道路交通情報データについて**  
道路交通情報データは、公益財団法人日本道路交通情報センターから提供されます。  
データ作成には、一般財団法人道路交通情報通信システムセンター（VICS センター）の技術が用いられています。
- **渋滞統計情報について**  
渋滞統計情報データは、JARTIC/VICS センターの道路交通情報を基に 株式会社 NTT データが統計処理をしたデータを使用しています。

## オンデマンド VICS を手動で取得する

最新の渋滞情報を確認したいときは、手動で渋滞情報を取得し、地図に表示することができます。



### ★ 1

- 別売の ITS スポット対応 DSRC ユニートを接続している場合は、**DSRC VICS 交通情報** が表示されます。ITS スポット対応 DSRC ユニットについては、取扱説明書の「ITS スポットサービス (DSRC)」(→ P.277) をご覧ください。

## 遠隔サポートサービスについて

お客様相談窓口にお問い合わせいただいた際、次のサポートを受けることができます。

- ・遠隔操作モード (P.38)
- ・システム情報アップロード (P.39)

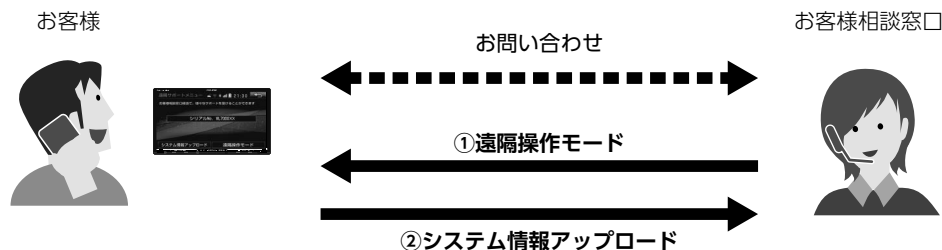

### チェック

- 通信ユニットの有効期限内である場合のみ、利用できます。(→ P.15)
- 本サービスのご利用にあたっては、事前に My Page 登録 (ユーザー登録) が必要となります。(→ P.12)

- 本サービスは、お客様相談窓口の営業時間内での提供となります。
- 本サービスをご提供する際、お客様相談窓口でご本人様確認ができない場合は、サービスをご提供できません。

# 遠隔操作モードに設定する

本機の操作についてお問い合わせいただいた際、お電話での説明だけでは分かりにくい場合にご要望があれば、オペレーターが遠隔操作により適切な画面を案内します。



チェック

- 遠隔操作モード時は、画面上に遠隔操作モードと表示されます。
- 遠隔操作モード時にお客様が再度、遠隔操作モードを押すと、遠隔操作モードは解除されます。



遠隔サポートのメニュー画面に  
表示されている「シリアル No.」 ⇒ 遠隔操作モード ⇒ 遠隔操作モードに切り替わる  
をオペレーターに伝える

- 本モードは、すべての操作をオペレーターが代行するサービスではありません。
- お問い合わせ内容によっては、お電話のみでのサポートになる場合があります。
- 次の場合、遠隔操作モードを解除します。
  - ・ エンジンスイッチを OFF にしたとき
  - ・ お客様相談窓口からの遠隔操作モード終了通知を受信したとき
  - ・ **遠隔操作モード** に再度、タッチしたとき
  - ・ 遠隔操作モードに移行して、10 分以上経過したとき
  - ・ お客様相談窓口から送信された遠隔操作情報を 10 分以上経っても受信できないとき

## システム情報をアップロードする

本操作を行っていただくことにより、本機の情報をオペレーターが確認できるようになります。



チェック

- 本機より送信される内容は、システムチェック画面で確認可能な情報です。
- 本機の情報を送信中にお客様が本機を操作する、または **中止** を押すと送信が解除されます。

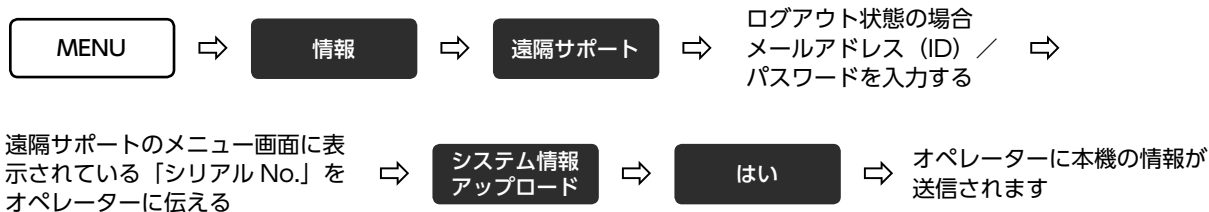

- 送信された時点の本機の情報になりますので、実際の本機の状況と異なる場合があります。



# MEMO

## 配信メッセージについて

サーバーから配信されるメッセージを確認できます。



新着メッセージを受信



- ・地図更新の完了通知
  - ・キャンペーン情報
  - ・サポート情報
  - ・サービスの有効期限情報
  - ・目的地予約 (アプリCarafL) のメッセージ
- などを配信



チェック

- 通信ユニットの有効期限内である場合のみ、利用できます。(→ P.15)
- My Page 未登録でも配信メッセージを受信することができます。(一部、My Page に登録しているお客様のみ配信されるメッセージもあります。)

# 配信メッセージの通知設定をする

サーバーから配信されるメッセージを受信したときに案内表示のする／しないを切り替えることができます。

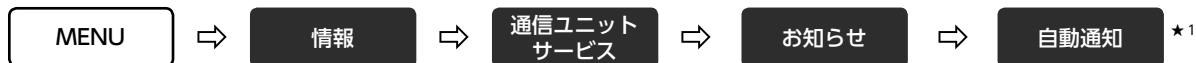

★ 1

- タッチするごとに、ON/OFF を切り替えます。

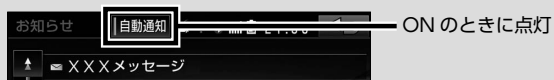

- 重要なお知らせを受信した場合、自動通知設定を OFF にしている場合でも、受信案内をオンスクリーンで表示します。

## 配信メッセージを確認する

自動通知が ON に設定されているとき (→ P.42)、メッセージを受信すると、受信案内が表示されます。

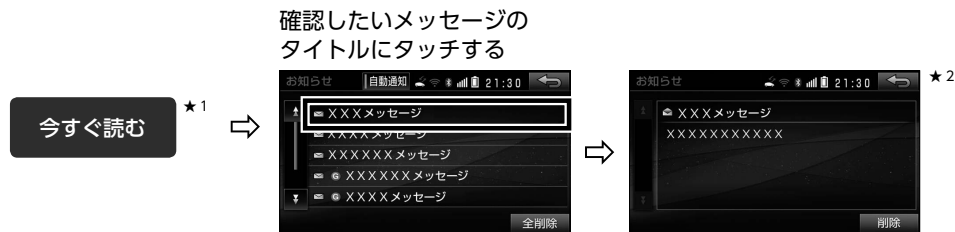

### ★1

- **後で読む** にタッチすると、元の画面に戻ります。
- 配信メッセージの自動通知設定を OFF に設定している場合 (→ P.42) は、次の操作でメッセージを確認してください。  
**MENU** → **情報** → **通信ユニットサービス** → **お知らせ** → 確認したいメッセージにタッチする

### ★2

- 受信したメッセージは、次の操作ができます。
  - ・ **添付画像** : 添付画像がある場合、タッチすると画像が全画面に表示されます。再度、画像にタッチすると、元の画面に戻ります。
  - ・ **購入する** : サービス購入画面 (→ P.14) が表示されます。
  - ・ **削除** : メッセージを削除します。
- メッセージタイトルに **G** マークが付いたメッセージを受信したとき  
**目的地設定** にタッチすると、「お知らせの場所」という名称で目的地に設定されます。

- 受信したメッセージが 100 件を超えると、送信日時が古いデータから自動で消去されます。
- 受信したメッセージをすべて削除したい場合は、次の操作をしてください。

**MENU** → **情報** → **通信ユニットサービス** → **お知らせ** → **全削除**

## 目的地予約 (アプリ CarafL) について

スマートフォンアプリ CarafL で検索した目的地を本機に予約登録することができます。

本機能は、**アプリ CarafL に、My Page で登録したメールアドレス (ID) (→ P.12) でログインすることにより、利用**できます。

- 通信ユニットの有効期限内である場合のみ、利用できます。(→ P.15)
- サービスのご利用にあたっては、事前に次の手続きが必要です。
  - ① My Page 登録 (ユーザー登録) (→ P.12)
  - ② ログイン操作 (→ P.13) (本機で、一度でもログイン操作をしたことがある場合は不要です。)
  - ③ 対応アプリのインストール (下記)
- 事前に「App Store」または、「Google play」にて対応アプリをインストールしてください。
- アプリの使い方の詳細は、次のサイトをご覧ください。
  - ・ パソコンから確認する場合  
<直接入力用アドレス>  
<http://www.fujitsu-ten.co.jp/eclipse/support/pc/manual/index.html>
  - ・ スマートフォンから確認する場合  
<直接入力用アドレス>  
<http://www.fujitsu-ten.co.jp/eclipse/support/smapho/manual/index.html>  
< 2次元バーコード >



チェック



- 2015年11月時点のサービスです。サービス内容は予告なく、変更になる場合があります。

## < STEP1 スマートフォンの操作 >



My Page (→ P.12) で登録したメールアドレス (ID) でアプリ CarafL にログインする



目的地を検索し、「目的地予約登録」にタッチする、または「目的地を予約する」と発話する



目的地の予約が完了しました。次回カーナビゲーション起動時に目的地をお知らせします。



目的地が予約される

## < STEP2 本機の操作 >

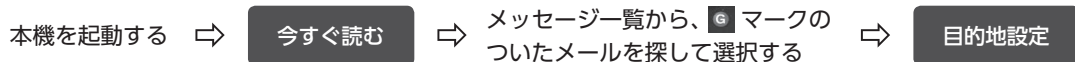

配信メッセージの自動通知設定を OFF に設定している場合 (→ P.42) は、次の操作でメッセージを確認してください。



## こんなメッセージが表示されたときは

本機に次のようなメッセージが表示されたときは、「原因」と「処置」を参考にしてもう一度操作してください。

メッセージ	原因	処置
通信ユニットが接続されていません 接続をご確認ください	通信ユニットが正しく接続されていないため。	通信ユニットの接続を確認してください。
利用期限が切れているため 通信ユニットを使用できません	通信ユニットの有効期限が切れているため。	通信ユニットの有効期限が切れたため、サービスの利用が停止しています。(有効期限が切れると、サービス契約の更新手続きができません。)
通信できない状態が続いています 通信状態の安定した場所で実施してください	圏外などの理由により、通信接続を切断（タイムアウト）したため。	通信状態の安定した場所に移動してください。
	弊社事情により、サービスが停止されている可能性があります。	ECLIPSE のお客様サポートページをご確認ください。 ・ URL <a href="http://www.fujitsu-ten.co.jp/eclipse/support/">http://www.fujitsu-ten.co.jp/eclipse/support/</a>
サーバーメンテナンス中のため 使用できません	サーバーメンテナンス中でサービスが利用できないため。	サーバーメンテナンスの終了後、ご利用いただけます。サーバーのメンテナンス情報については、ECLIPSE のお客様サポートページをご確認ください。 ・ URL <a href="http://www.fujitsu-ten.co.jp/eclipse/support/">http://www.fujitsu-ten.co.jp/eclipse/support/</a>



メッセージ	原因	処置
サーバーに接続できませんでした	何らかの理由で、サーバーに接続できなかったため。	Q&A (→ P.49) をご覧いただき、通信ユニットの状態などを一度確認してください。
通信ユニットエラーのため サーバーに接続できませんでした	通信ユニットの接続不良や、通信ユニットが故障しているなどの理由で通信接続できないため。	Q&A (→ P.49) をご覧いただき、通信ユニットの状態などを一度確認してください。

## Q&A

お客様からよくある質問を Q&A 形式で掲載しています。

### <通信ユニット>

Q	A	
通信ができない。	確認 ①	通信ユニットの近くに金属製の物はありませんか？ 金属製の物を通信ユニットから離し、再度操作してください。
	確認 ②	圏外または電波が弱くなっていませんか？ 場所を移動し、再度操作してください。
	確認 ③	通信ユニットの有効期限が切れていませんか？ 有効期限が切れると、すべてのサービスをご利用いただけません。
	確認 ④	①～③が原因ではない場合、回線が混みあっています。 しばらくしてから、再度操作してください。
	確認 ⑤	しばらく走行しても圏外の状態が続く場合は、弊社事情によりサービスが停止している可能性があります。サービス停止の有無については、ECLIPSE のお客様サポートページをご確認ください。 ・ URL <a href="http://www.fujitsu-ten.co.jp/eclipse/support/">http://www.fujitsu-ten.co.jp/eclipse/support/</a>

Q	A																		
LED ランプが緑色以外で点滅する。	<p>&lt; LED 表示について &gt; LED ランプの色で、接続状態を確認できます。</p> <table border="1" data-bbox="616 211 1431 480"> <thead> <tr> <th>点灯パターン</th> <th>状態</th> </tr> </thead> <tbody> <tr> <td>消灯</td> <td>電源 OFF</td> </tr> <tr> <td>橙色の点滅 (1 秒周期)</td> <td>自己診断で問題を検出</td> </tr> <tr> <td>赤色の点滅 (2 秒周期)</td> <td>自己診断で問題を検出</td> </tr> <tr> <td>緑色の点滅 (0.5 秒周期)</td> <td>ネットワークサーチ中</td> </tr> <tr> <td>赤色の点灯</td> <td>圏外状態</td> </tr> <tr> <td>緑色の点灯</td> <td>待ち受け中</td> </tr> <tr> <td>緑色の点滅 (2 秒周期)</td> <td>通信中</td> </tr> <tr> <td>橙色の点灯</td> <td>機器の高温を検出</td> </tr> </tbody> </table>	点灯パターン	状態	消灯	電源 OFF	橙色の点滅 (1 秒周期)	自己診断で問題を検出	赤色の点滅 (2 秒周期)	自己診断で問題を検出	緑色の点滅 (0.5 秒周期)	ネットワークサーチ中	赤色の点灯	圏外状態	緑色の点灯	待ち受け中	緑色の点滅 (2 秒周期)	通信中	橙色の点灯	機器の高温を検出
点灯パターン	状態																		
消灯	電源 OFF																		
橙色の点滅 (1 秒周期)	自己診断で問題を検出																		
赤色の点滅 (2 秒周期)	自己診断で問題を検出																		
緑色の点滅 (0.5 秒周期)	ネットワークサーチ中																		
赤色の点灯	圏外状態																		
緑色の点灯	待ち受け中																		
緑色の点滅 (2 秒周期)	通信中																		
橙色の点灯	機器の高温を検出																		
LED ランプが赤色で点灯する。	電波環境が悪い可能性があります。ネットワーク圏内になる場所まで車を移動してください。それでも改善しない場合は、お買い上げの販売店にご相談ください。																		
LED ランプが橙色または赤色で点滅する。	通信ユニットが故障した可能性があります。お買い上げの販売店にご相談ください。																		
LED ランプが橙色で点灯する。	通信ユニットの内部の温度が高温になった可能性があります。通信ユニットは極端に高い温度では動作できないため、エアコンなどで車内の温度を調整してください。それでも改善しない場合は、お買い上げの販売店にご相談ください。																		
電源が入らない	<p>確認 ① 本機の電源は入っていますか？ 本機の電源を入れてください。</p>																		
	<p>確認 ② 接続コードが外れていませんか？ 接続コードを接続コネクタにしっかり差し込んでください。(→ P.9) しっかり差し込むと、“カチッ” というロック音がします。</p>																		
	<p>確認 ③ ①、②が原因ではない場合、接続コネクタから電源がうまく供給されていない可能性があります。 お買い上げの販売店にご相談ください。</p>																		

## &lt;その他 サービスに関わる質問&gt;

Q	A
<b>My Page のパスワードは変更できますか？</b>	My Page にログインし、TOP 画面から「パスワードの変更」をクリックし、変更内容をご登録ください。
<b>My Page のメールアドレス (ID) は変更できますか？</b>	My Page にログインし、TOP 画面から「登録内容の確認・変更」をクリックし、変更内容をご登録ください。
<b>My Page のパスワードを忘れた場合はどうしたらいいですか？</b>	仮パスワードを発行いたしますので、My Page のログイン画面の「パスワードを忘れたお客様」をクリックしていただき、登録されたメールアドレスおよび生年月日情報を入力してください。発行された仮パスワードは、次回ログインされる時に必要ですので、画面をコピーするなどして大切に保管しておいてください。 仮パスワードを使って My Page にログインすると、パスワードの変更画面となりますので、新しいパスワードに変更してください。
<b>My Page のメールアドレス (ID) を忘れた場合はどうしたらいいですか？</b>	My Page にログインするには、登録されたメールアドレスが必要です。登録されたメールアドレスがわからない場合は、ログインできません。新しいアドレスで改めて、ユーザー登録を行ってください。(→ P.12) (新しいアドレスで再登録する場合、有効期限 (→ P.15) が残っていても購入したサービスが利用できなくなります。ご注意ください。)

Q	A
<p>通信ユニットの有効期限内に契約の更新をしないとどうなりますか？</p>	<p>通信ユニットの有効期限が切れると、サービスの利用が停止し、サービス契約の更新手続きもできなくなります。ご注意ください。 サービスの更新を希望される場合は、<b>通信ユニットの有効期限内に契約の更新をしてください。</b></p>
<p>車を買替えた場合、新しい車ではどのような手続きが必要ですか？</p>	<p>通信ユニットの有効期限内であれば、通信ユニットと本機を新しい車に載せ替えていただくことで、引き続きご利用いただけます。</p>
<p>バッテリーを交換したり、本機を取り外すと、データはどうなりますか？</p>	<p>車から本機やバッテリーを取り外した場合、次の項目が初期化されます。</p> <p>■初期化される項目  <b>配信メッセージの自動通知 ON/OFF 設定</b></p> <p>その他、初期化される項目や注意事項については取扱説明書の「バッテリーの交換について」(→P.341)をご覧ください。</p>

## 仕様

### <通信ユニット>

外形寸法	約 50mm × 70mm × 16mm
質量 (重量)	約 43g
使用電源	DC5V ± 5% (カーナビゲーションシステムより供給)
最大消費電力	3W
システム方式	HSDPA/W-CDMA 方式
通信速度	送信 :
	64Kbps (W-CDMA)
	384Kbps (HSDPA)
	受信 :
384Kbps (W-CDMA)	
3.6Mbps (HSDPA)	
防水性	非防水性

※ 製品の仕様および外観等の変更により、本書の内容が実際の仕様と一致しない場合がありますのでご了承ください。

※ 通信ユニットは、電気通信事業法第 56 条第 2 項の規定に基づく端末機器の設計について認定を受けています。

※ 通信ユニットは電波法第 38 条の 24 第 1 項の規定に基づく認証を受けています。

# MEMO

商品のアフターサービスに関するお問い合わせは、  
お買い求めの販売店またはお客様相談窓口までお願い致します。

## 富士通テン株式会社「お客様相談窓口」

**通話料  
無料** **0120-022210**  
携帯電話・PHSからもご利用になれます。

受付時間 午前9:30～午後5:30(土・日・祝日・弊社休業日を除く)

お客様サポート:製品情報や適合情報、ダウンロードサービスなどがご利用になれます。

<http://www.fujitsu-ten.co.jp/eclipse/support/>

## 富士通テン株式会社

〒652-8510 神戸市兵庫区御所通1丁目2番28号  
電話 神戸(078)671-5081(代表)

©富士通テン株式会社 2016

1603 (SN)